

SM16079.310.000 СБ

Перв. примен.

Справ. №

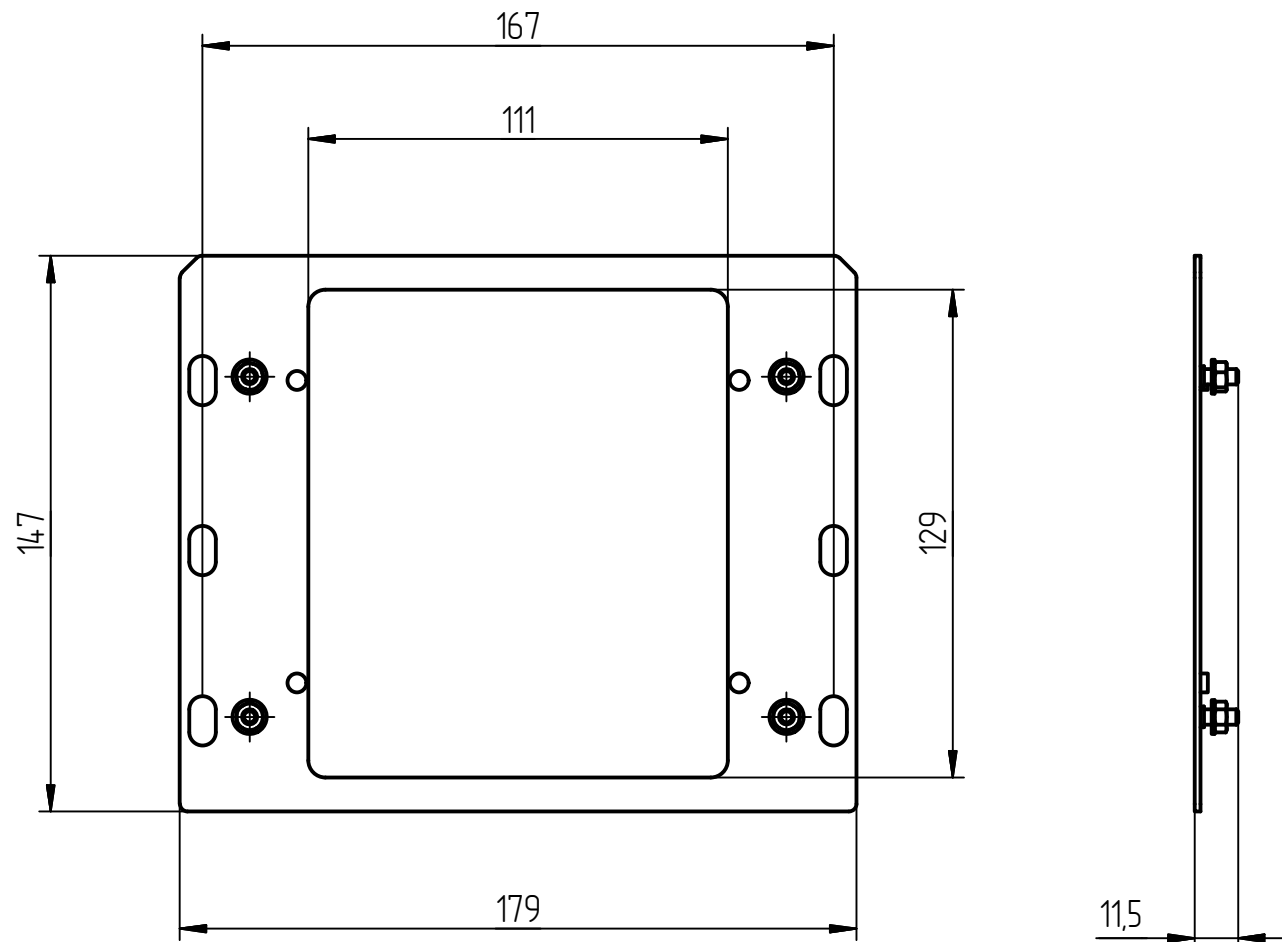

Поз.	Обозначение	Наименование	Кол.
1	SM16079.311.000 СБ	Монтажное основание сварка	1
2	ГОСТ 11371-78 - 4.3 А	Шайба	4
3	ГОСТ 5927 - М 4	Гайка	4

1. Размеры для справок.
2. Монтаж деталей поз.2,3 осуществляется заказчиком оборудования.

Подп. и дата

Изм. № дубл.

Взам. инв. №

Подп. и дата

Изм. № подл.

Изм.	Лист	№ докум.	Подп.	Дата
Разраб.		Чечуров		
Проверил				
Т. контр.				
Н. контр.				
Утв.				

SM16079.310.000 СБ

Монтажное основание
Сборочный чертеж

Лист	Масса	Масшт.
1	0,15 кг	1:2
Лист 1	Листов 1	

КЗТО