

Опора для кнопок Безопасности
Без них работать не будет!

Панель должна быть не съемной!!

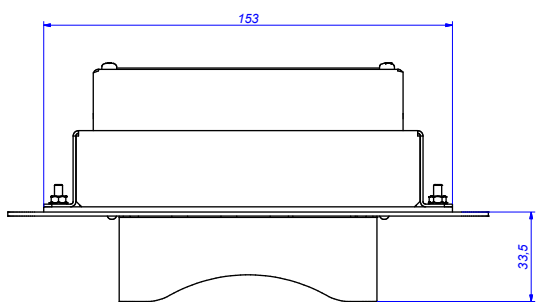

Поз	Обозначение	Наименование	Кол
1	SM11075.00.00СБ	Клавиатура Ярус К2100 (круглые кнопки со щитком)	1
2		Лицевая панель комплектующего устройства	1
3	ГОСТ 5927 - М 3	Гайка шестигранная	4
4	ГОСТ 11371-78 - 3,2 А	Шайба	4

				SM10129.10.000MЧ		
Изм	Лист	№ докум.	Подп.	Дата	Пример монтажа клавиатуры Лист 1 из 1	
Разраб	Чухлебов			08.08.2010		
Проевр						
Г. контр.						
И. контр.						
Утв.	Чухлебов					

Имя, № листа, Лист, и дата
 Взам. инв. №/Инв. № докум.
 Лист, и дата
 Справ. №
 Перв. исполен.